

TL110 ventilato

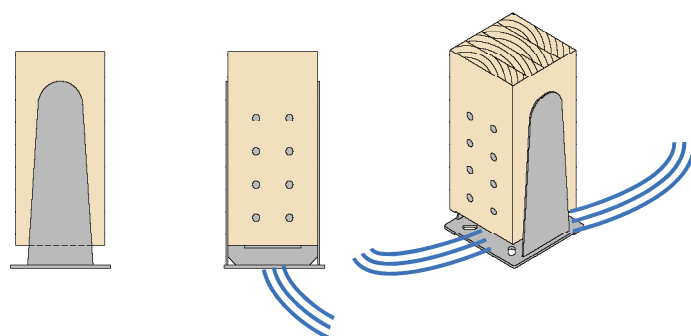

Il funzionamento di AIR TECHNOLOGY



MATERIALE

S235 Z.C.

CAMPI DI UTILIZZO



CERTIFICAZIONI



Commerciale

Dimensionale

Gamma	Pilastro	Q.tà*	L1	L2	S1	D1	M1	H1	H2	S2	S3	D2	R	Materiale	Trattamento
codice	mm	N°	mm	mm	mm	∅	mm	mm	mm	mm	mm	∅	mm	-	-
STH110120	120 x var.	10	135	140	5	11x20	122	270	250	3	5	13	30	S235JR	Zinc. a caldo
STH110160	160 x var.	10	180	180	5	13x26	162	330	300	3	5	13	35	S235JR	Zinc. a caldo
STH110200	200 x var.	10	220	220	5	17x32	202	360	330	3	5	13	40	S235JR	Zinc. a caldo
Rinforzati															
STH110120S	120 x var.	10	135	140	15	11x20	122	270	250	3	5	13	30	S235JR	Zinc. a caldo
STH110160S	160 x var.	10	180	180	15	13x26	162	330	300	3	5	13	35	S235JR	Zinc. a caldo
STH110200S	200 x var.	10	220	220	15	17x32	202	360	330	3	5	13	40	S235JR	Zinc. a caldo

* per confezione (articoli fornibili anche singolarmente)

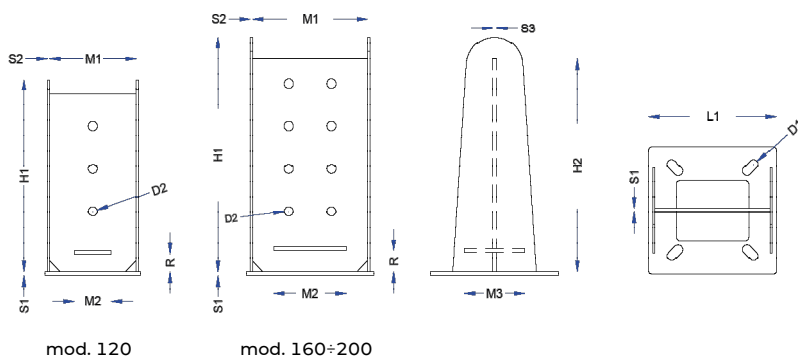

DWG

disponibile sul sito
soltechonline.com

TL110 > Dima con tirafondi regolabili

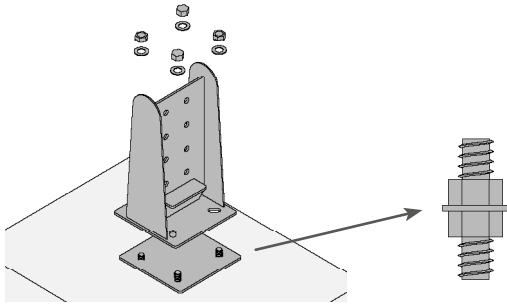

TL110 > Piastra ancoraggio tiranti

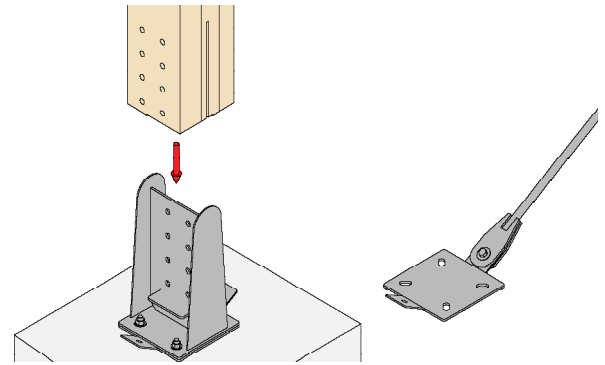

TL110 > Kit per portapilastrini

> Il kit di fissaggio comprende:

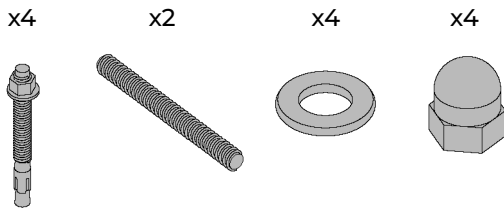

TL110 > Dima per foratura

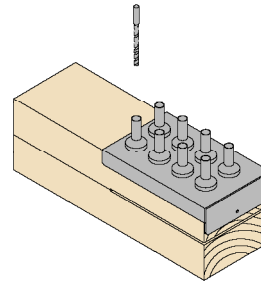

TL110 > Dima con tirafondi regolabili

Codice	Descrizione	Q.tà*
STH110CPC120	Contropiastra per STH110120	1
STH110CPC160	Contropiastra per STH110160	1
STH110CPC200	Contropiastra per STH110200	1

TL110 > Piastra ancoraggio tiranti

Codice	Descrizione	Q.tà*
STH110PT120	Piastra anc. tir. per STH110120	1
STH110PT160	Piastra anc. tir. per STH110160	1
STH110PT200	Piastra anc. tir. per STH110200	1

TL110 > Kit per portapilastrini

Codice	Descrizione	Q.tà*
STH110K120	Kit fissaggio pilastro 120 x 120	1
STH110K160	Kit fissaggio pilastro 160 x 160	1
STH110K200	Kit fissaggio pilastro 200 x 200	1

TL110 > Dima foratura

Codice	Descrizione	Q.tà*
STH110D120	Dima per foratura pilastro 120 x 120	1
STH110D160	Dima per foratura pilastro 160 x 160	1
STH110D200	Dima per foratura pilastro 200 x 200	1



Portapilastro TL110 ventilato installato.



SCHEMA TECNICA TL110

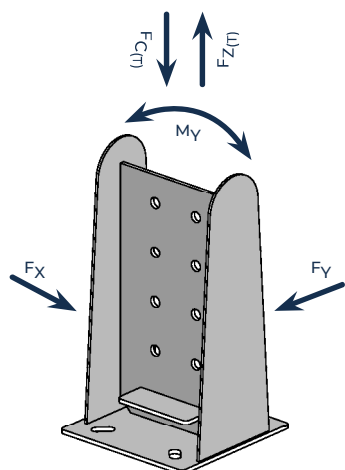

PRINCIPI DI CALCOLO:

- Legno lamellare GL24h, di massa volumica $\rho = 385 \text{ kg/m}^3$;
- Piastra metallica in acciaio S235 zincata a caldo;
- Calcestruzzo C25/30, gettato in opera (non precompresso), non fessurato e con armatura rada, di altezza 250 mm;
- Perni doppio filetto in acciaio S235 e S355;
- Barre filettate cl. 4.8 e 8.8 con resina vinilestere GF400PLUS;
- Rondelle su acciaio secondo DIN 125A e su legno secondo DIN 9021;
- Tasselli meccanici VE e VESKSS;
- Assenza di influenza della distanza degli ancoranti di base dai bordi del calcestruzzo;
- Assenza di sforzi combinati: ogni condizione di carico è presa singolarmente, senza la presenza di sforzi in altre direzioni;
- Ipotesi e condizioni di calcolo diverse da quelle sopracitate dovranno essere valutate caso per caso e verificate dal Progettista responsabile.

TL110 > Valori statici lato LEGNO con perni doppio filetto S235 / S355

Gamma	Pilastro in legno	Perni doppio filetto			Resistenza caratteristica a trazione e compressione per pilastro sospeso $F_{Z(T/C),Rk}$ [kN]			Resistenza caratteristica a taglio				Resistenza caratteristica a momento $M_{Y,Rk}$ [kNm]		
								$F_{X,Rk}$ [kN]		$F_{Y,Rk}$ [kN]				
codice	[mm x mm]	N°	\emptyset [mm]	L [mm]	S235	S355	lato acciaio	S235	S355	lato acciaio	lato acciaio	S235	S355	lato acciaio
STH110120	120 x 120	3	12	160	48,35	51,14	5,91	51,88	55,70	1,40	1,73	-	-	-
STH110160	160 x 160	8	12	200	141,16	156,62	5,56	146,57	168,81	1,54	1,76	3,91	4,50	0,27
STH110200	200 x 200	8	12	240	141,16	164,19	5,32	146,57	192,31	1,55	1,94	4,03	5,28	0,32
STH110120S	120 x 120	3	12	160	48,35	51,14	53,21	51,88	55,70	12,59	11,20	-	-	-
STH110160S	160 x 160	8	12	200	141,16	156,62	50,07	146,57	168,81	13,85	15,85	3,91	4,50	2,42
STH110200S	200 x 200	8	12	240	141,16	156,62	47,84	146,57	192,31	13,93	17,43	4,03	5,28	2,86

TL110 > Valori statici lato CLS con barre filettate cl. 4.8 / 8.8 + resina vinilestere GF400PLUS

Gamma	Barra filettata cl. 4.8 / 8.8			Resistenza di progetto a trazione $F_{Z(T),Rd}$ [kN]		Resistenza di progetto a taglio				Resistenza di progetto a momento $M_{Y,Rk}$ [kNm]	
						$F_{X,Rd}$ [kN]		$F_{Y,Rd}$ [kN]			
codice	N°	\emptyset [mm]	L [mm]	4.8	8.8	4.8	8.8	4.8	8.8	4.8	8.8
STH110120	4	10	110	38,92	47,84	38,39	73,59	38,39	73,59	-	-
STH110160	4	12	135	54,05	71,42	54,39	108,79	54,39	108,79	5,05	6,74
STH110200	4	16	155	70,07	94,87	99,19	189,74	99,19	189,74	8,03	10,99
STH110120S	4	10	120	38,92	47,84	38,39	73,59	38,39	73,59	-	-
STH110160S	4	12	145	54,05	71,42	54,39	108,79	54,39	108,79	5,05	6,74
STH110200S	4	16	165	70,07	94,87	99,19	189,74	99,19	189,74	8,03	10,99

TL110 > Valori statici lato CLS con tasselli meccanici VE / VESKS

Gamma	Tassello meccanico VE / VESKS			Resistenza di progetto a trazione $F_{Z(T),Rd}$ [kN]		Resistenza di progetto a taglio				Resistenza di progetto a momento $M_{Y,Rk}$ [kNm]		
	codice	N°	Ø [mm]	L [mm]	VE	VESKS	$F_{X,Rd}$ [kN]		$F_{Y,Rd}$ [kN]		VE	VESKS
STH110120	4	10	90	24,85	-	29,82	-	29,82	-	-	-	-
STH110160	4	12	110 / 120	35,53	48,26	67,51	80,95	67,51	80,95	2,90	4,14	
STH110200	4	16	125 / 145	43,99	67,15	125,75	134,31	125,75	134,31	3,37	7,00	
STH110120S	4	10	90	24,85	-	29,82	-	29,82	-	-	-	-
STH110160S	4	12	110 / 120	35,53	48,26	67,51	80,95	67,51	80,95	2,90	4,14	
STH110200S	4	16	145 / 145	43,99	67,15	125,75	134,31	125,75	134,31	3,37	7,00	

TL110 > Consigli per il montaggio

> Soluzione Fissaggio diretto

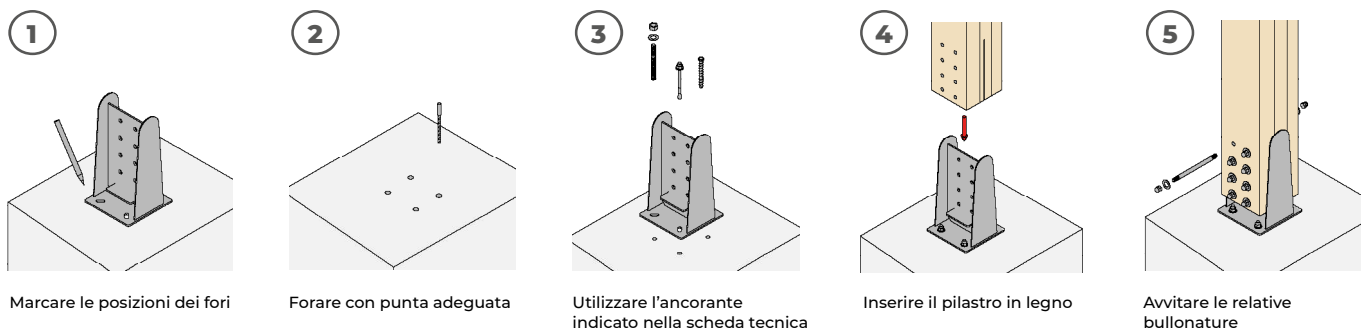

> Soluzione con Contropiastra

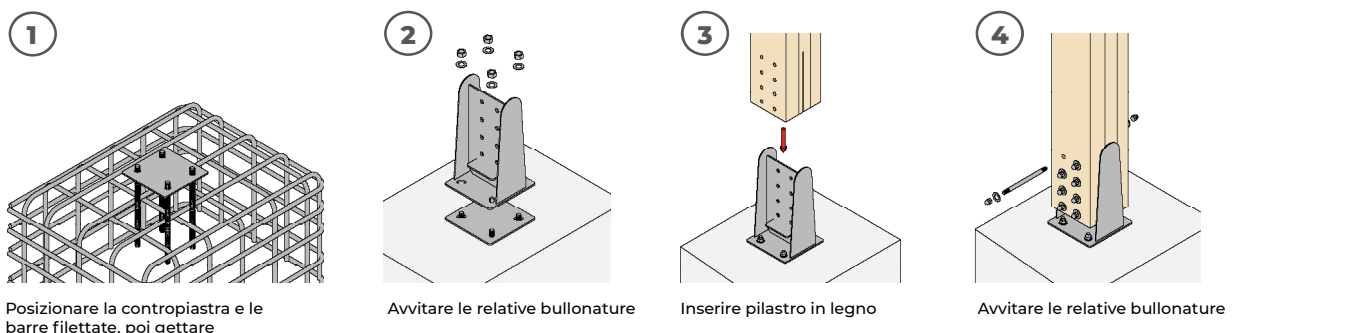

> Soluzione con Controventi

